

**GU-934 mit zwei Getrieben und zugehörigem vorderem und hinterem Laufschuh  
für max. 600kg Flügelgewicht**

**Beschlageinbau:**  
 GU-934 m. oberer Führung P 903: 0-44268-FJ-1  
 GU-934 m. oberer Führung P 740: 0-44280-FJ-1

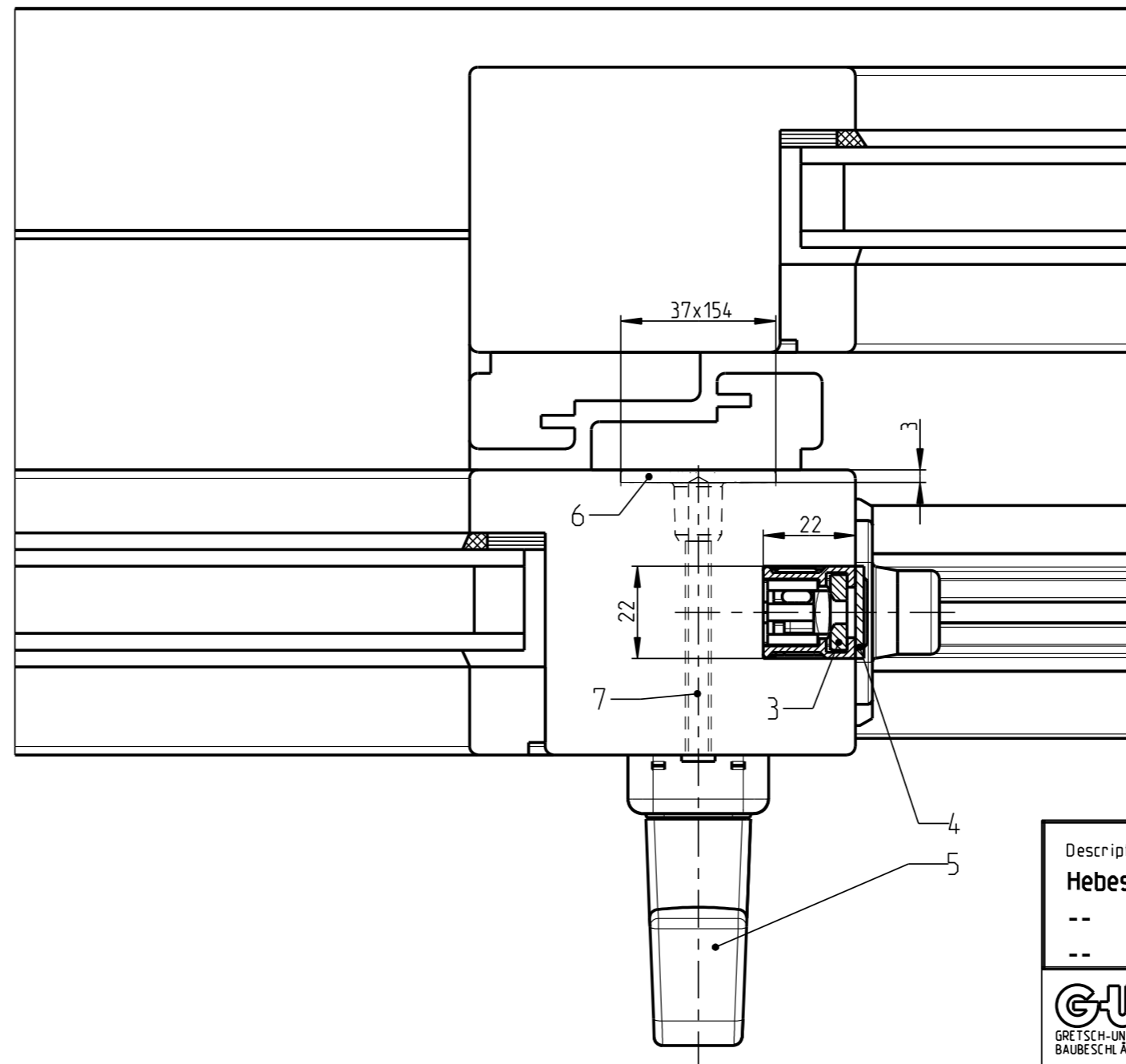
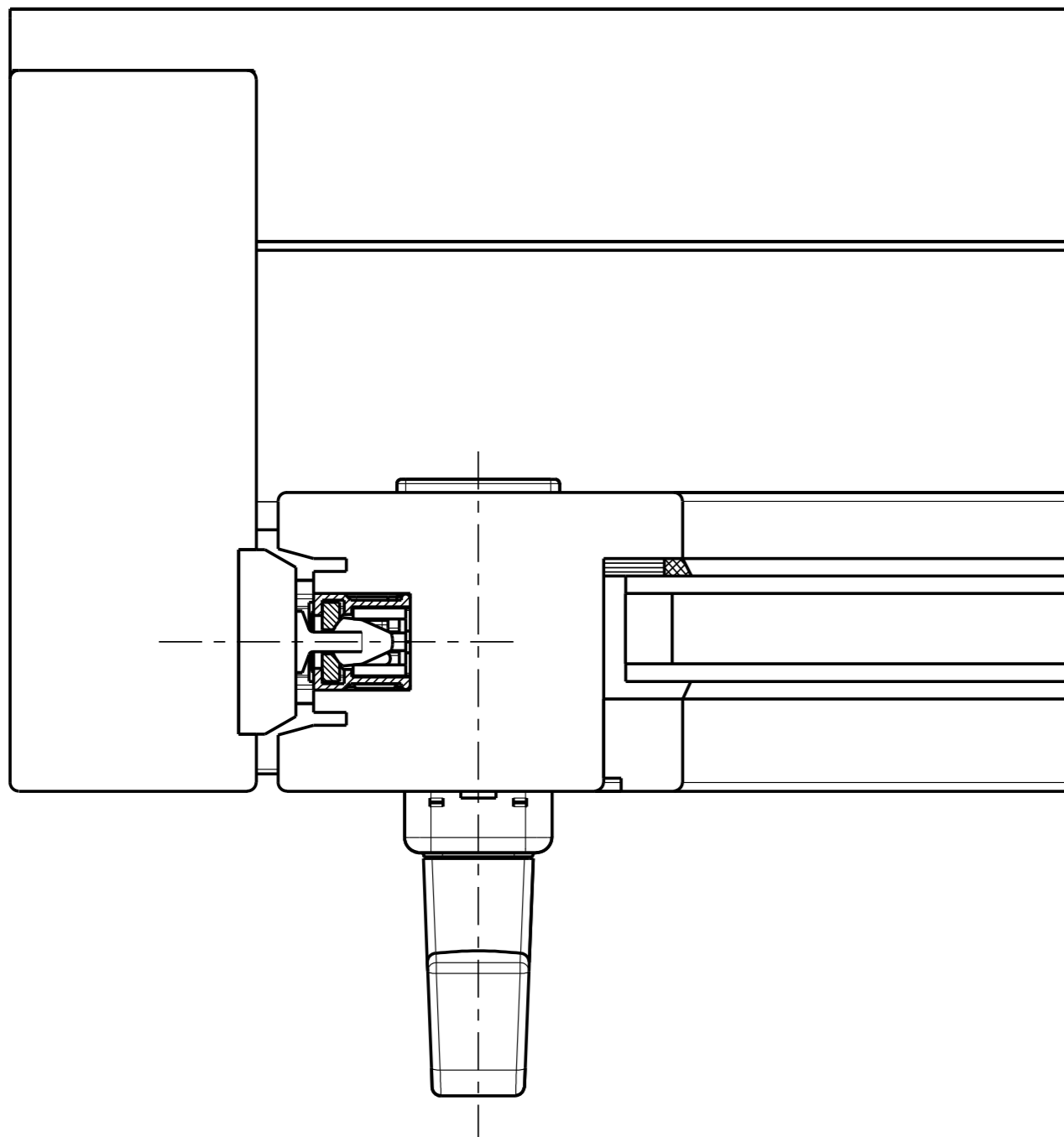
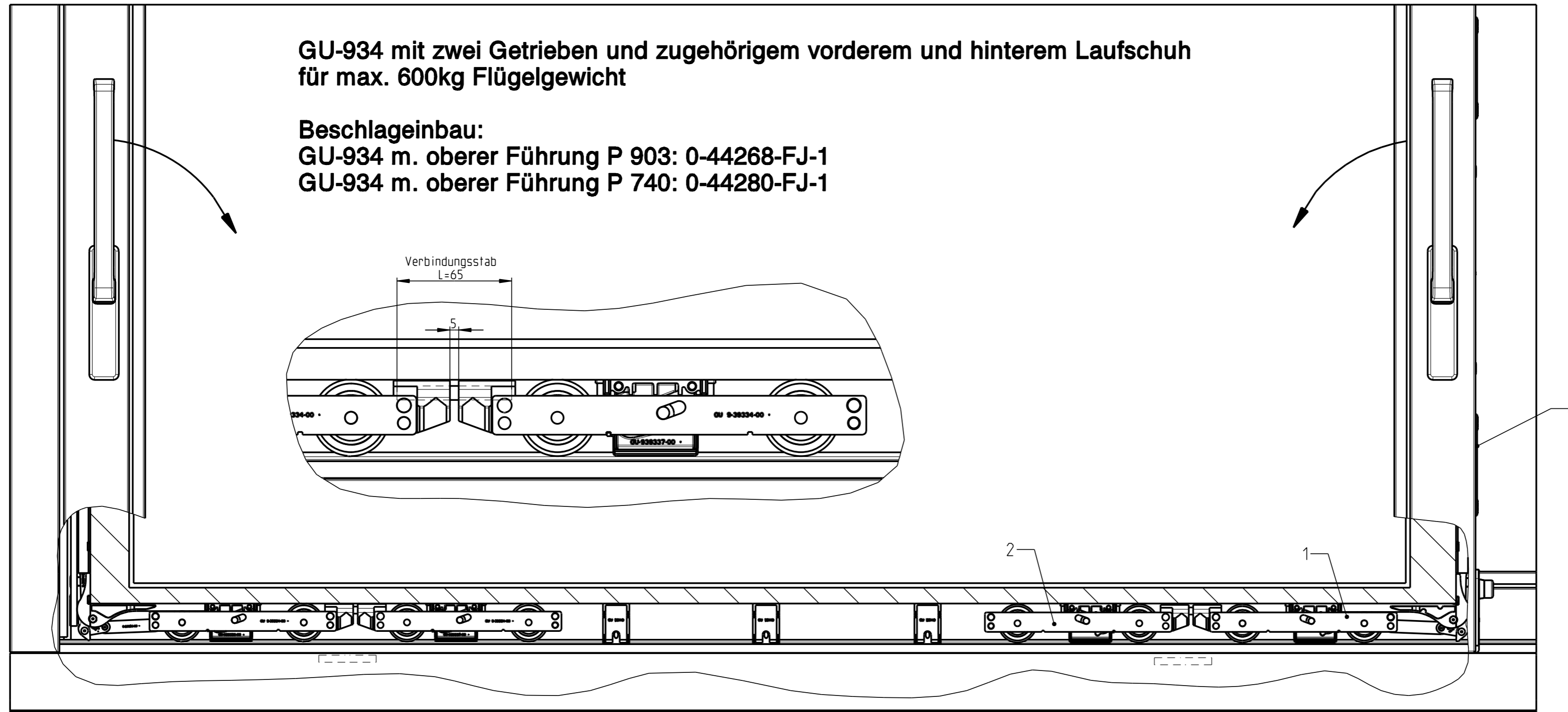

**Beschlagbedarf wie Schema A**

**jedoch zusätzlich:**

Pos.	Benennung	Best.-Nr.	Stück
1	Laufschuh vorn	6-30015	1
2	Laufschuh hinten	6-30017	1
3	Hebe-Getriebschloss	6-30021	1
4	Deckblech	9-25301	2
5	Drehgriff	6-24605	1
6	Deckrosette außen	9-29527	1
7	Senkschraube M6	9-13274	2

Die Produktinformationen der Systemhersteller, insbesondere Informationen zu Konstruktion und Verarbeitung, zu max. Flügelabmessungen und max. Flügelgewichten sowie zu Materialeigenschaften wie z.B. Längenausdehnungen von Profilen sind zu beachten.

Description Hebeschieber für GU-934 für max. Flügelgewicht 600 kg			
--			
--			
 D-71252 DITZINGEN	Seen -- -- Check -- -- Draft 30.03.05 Zv Replacement for 0-38649-FJ	Scale -- Drawing No. 0-44426-FJ Modification   1	FDR-MAT 2 Sheet --